



Bollitore verticale in acciaio inox AISI 316L

SFI - Con uno scambiatore di calore a serpentino fisso

DSFI - Con due scambiatori di calore a serpentino fisso

Bollitori costruiti in acciaio inox AISI 316L destinati alla produzione e stoccaggio di acqua calda sanitaria (ACS). Sono dotati di uno o due scambiatori di calore interni a serpentino fisso che possono essere alimentati da impianti solari o da caldaie tradizionali. La vasta scelta di capacità

(da 150 a 5000 litri) li rende adatti ad ogni utilizzo, sia per piccoli impianti domestici, sia per grandi utenze che devono contare su un prodotto di elevata affidabilità. Sono inoltre predisposti per permettere l'installazione di una resistenza elettrica (non fornita).

SORGENTE DI CALORE



APPLICAZIONE



CARATTERISTICHE TECNICHE

Accumulo Sanitario

Scambiatore di calore

Caratteristiche generali

Materiale	Acciaio inox AISI 316L (1.4404)
Trattamento protettivo interno	Decapaggio e passivazione
Trattamento protettivo esterno	Decapaggio e passivazione
Esercizio (P max. / T max.)	6 bar / 95°C
Protezione catodica	Anodo di magnesio
Materiale	Acciaio inox AISI 316L (1.4404)
Trattamento protettivo interno	Decapaggio e passivazione
Trattamento protettivo esterno	Decapaggio e passivazione
Tipologia	Serpentino spiroidale fisso
Esercizio (P max. / T max.)	10 bar / 95°C
Capacità	150 - 5000 Lt
Garanzia	5 anni
Coibentazione	- Coibentazione flessibile in Poliestere + PVC: Classe di resistenza al fuoco B2 (DIN 4102) - Coibentazione rigida: fino a 2000 Lt in poliuretano + PVC: Classe di resistenza al fuoco B3 (DIN 4102) da 2500 a 5000 Lt in poliestere (15 mm) + polistirolo (85 mm) + PVC: Classe di resistenza al fuoco B2 (DIN 4102)
Normativa di riferimento	- Direttiva 2014/68/UE (PED) Art. 4 Par. 3 (apparecchiature in pressione) - D.M. del 6 Aprile 2004 N.174 (idoneità dei materiali a contatto con ACS) - Direttiva 2009/125/CE (Energy related Products)

ACCESSORI (pag. 218)



Anodo elettronico a corrente impressa



Centralina di controllo elettronica



Termostato



Termometro



Resistenza elettrica attacco da 1 1/2"

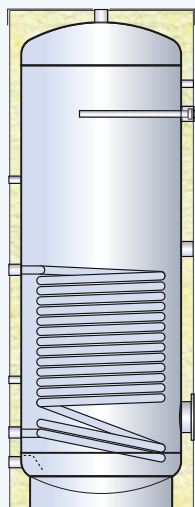

SFI - Coibentazione rigida e rivestimento in PVC

CODICE	SPESSORE ISOL. (mm)	CLASSE ErP	DISPERSIONE S (W)	CAPACITÀ REALE (Lt)	SCAMBIATORE (m ²) / (Lt) *
SFI 00150 R	50	B	49,7	148,0	0,85 / 8,3
SFI 00200 R	50	B	56,7	189,8	0,90 / 8,8
SFI 00300 R	50	B	68,2	290,3	1,30 / 12,7
SFI 00400 R	50	B	72,0	414,9	1,60 / 15,7
SFI 00500 R	50	B	80,6	500,3	1,95 / 19,1
SFI 00800 R	100	C	105,9	749,8	2,70 / 26,5
SFI 01000 R	100	C	109,7	931,5	3,00 / 29,4
SFI 01500 R	100	C	132,3	1474,3	3,70 / 36,3
SFI 02000 R	100	C	142,5	1951,9	4,80 / 47,0
SFI 02500 R	100	-	-	2495,4	6,00 / 58,8
SFI 03000 R	100	-	-	2959,4	8,00 / 78,4
SFI 04000 R	100	-	-	3896,3	10,00 / 98,0
SFI 05000 R	100	-	-	5007,1	10,00 / 98,0

SFI - Coibentazione in poliestere flessibile e rivestimento in PVC

CODICE	SPESSORE ISOL. (mm)	CLASSE ErP	DISPERSIONE S (W)	CAPACITÀ REALE (Lt)	SCAMBIATORE (m ²) / (Lt) *
SFI 00800 F	130	C	125,9	749,8	2,70 / 26,5
SFI 01000 F	130	C	137,9	931,5	3,00 / 29,4
SFI 01500 F	130	C	168,1	1474,3	3,70 / 36,3
SFI 02000 F	130	C	181,4	1951,9	4,80 / 47,0
SFI 02500 F	100	-	-	2495,4	6,00 / 58,8
SFI 03000 F	100	-	-	2959,4	8,00 / 78,4
SFI 04000 F	100	-	-	3896,3	10,00 / 98,0
SFI 05000 F	100	-	-	5007,1	10,00 / 98,0

* Volume totale d'ingombro dello scambiatore e della sua struttura di sostegno

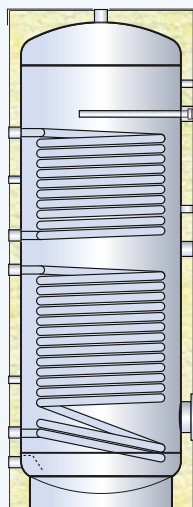

DSFI - Coibentazione rigida e rivestimento in PVC

CODICE	SPESSORE ISOL. (mm)	CLASSE ErP	DISPERSIONE S (W)	CAPACITÀ REALE (Lt)	SCAMBIATORE INFERIORE (m ²) / (Lt)*	SCAMBIATORE SUPERIORE (m ²) / (Lt)*
DSFI 00200 R	50	B	56,7	189,8	0,90 / 8,8	0,50 / 4,9
DSFI 00300 R	50	B	68,2	290,3	1,30 / 12,7	0,85 / 8,3
DSFI 00400 R	50	B	72,0	414,9	1,60 / 15,7	0,90 / 8,8
DSFI 00500 R	50	B	80,6	500,3	1,95 / 19,1	1,10 / 10,8
DSFI 00800 R	100	C	105,9	749,8	2,70 / 26,5	1,50 / 14,7
DSFI 01000 R	100	C	109,7	931,5	3,00 / 29,4	1,90 / 18,6
DSFI 01500 R	100	C	132,3	1474,3	3,70 / 36,3	2,30 / 22,5
DSFI 02000 R	100	C	142,5	1951,9	4,80 / 47,0	3,00 / 29,4
DSFI 02500 R	100	-	-	2495,4	6,00 / 58,8	3,00 / 29,4
DSFI 03000 R	100	-	-	2959,4	8,00 / 78,4	4,00 / 39,2
DSFI 04000 R	100	-	-	3896,3	10,00 / 98,0	4,00 / 39,2
DSFI 05000 R	100	-	-	5007,1	10,00 / 98,0	4,00 / 39,2

DSFI - Coibentazione in poliesteri flessibile e rivestimento in PVC

CODICE	SPESSORE ISOL. (mm)	CLASSE ErP	DISPERSIONE S (W)	CAPACITÀ REALE (Lt)	SCAMBIATORE INFERIORE (m ²) / (Lt)*	SCAMBIATORE SUPERIORE (m ²) / (Lt)*
DSFI 00800 F	130	C	125,9	749,8	2,70 / 26,5	1,50 / 14,7
DSFI 01000 F	130	C	137,9	931,5	3,00 / 29,4	1,90 / 18,6
DSFI 01500 F	130	C	168,1	1474,3	3,70 / 36,3	2,30 / 22,5
DSFI 02000 F	130	C	181,4	1951,9	4,80 / 47,0	3,00 / 29,4
DSFI 02500 F	100	-	-	2495,4	6,00 / 58,8	3,00 / 29,4
DSFI 03000 F	100	-	-	2959,4	8,00 / 78,4	4,00 / 39,2
DSFI 04000 F	100	-	-	3896,3	10,00 / 98,0	4,00 / 39,2
DSFI 05000 F	100	-	-	5007,1	10,00 / 98,0	4,00 / 39,2

* Volume totale d'ingombro dello scambiatore e della sua struttura di sostegno

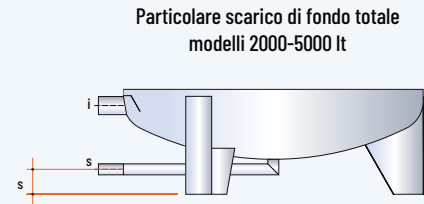
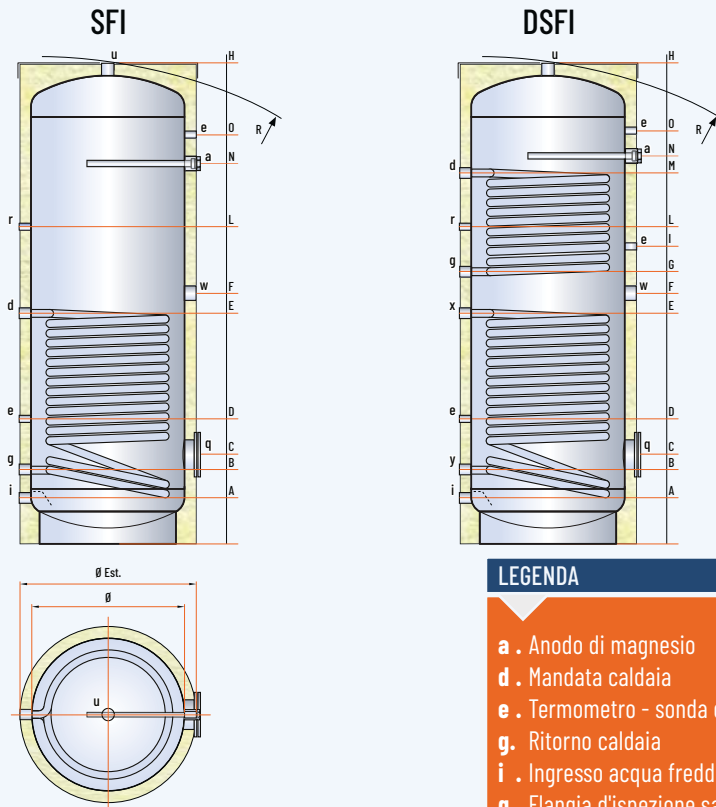

LEGENDA

- a . Anodo di magnesio
- d . Mandata caldaia
- e . Termometro - sonda di temperatura
- g . Ritorno caldaia
- i . Ingresso acqua fredda sanitaria
- q . Flangia d'ispezione sanitario
- r . Ricircolo
- s . Scarico
- u . Uscita acqua calda sanitaria
- w . Connessione per resistenza elettrica
- x . Mandata solare
- y . Ritorno solare

MODELLO	DIMENSIONI (mm)		Ø EST ** (Rigido/Flessibile)	R *	SCAMBIATORE INFERIORE (m²)	SCAMBIATORE SUPERIORE (m²)	PESO SFI (kg)	PESO DSFI (kg)
	Ø	H						
SFI 00150 R	450	1055	550	1200	0,85	-	46	-
_SFI 00200 R	450	1305	550	1430	0,90	0,50	53	59
_SFI 00300 R	500	1595	600	1720	1,30	0,85	68	78
_SFI 00400 R	650	1395	750	1600	1,60	0,90	78	89
_SFI 00500 R	650	1645	750	1820	1,95	1,10	91	104
SFI 00800	790	1750	990/1050	1745	2,70	1,50	130	148
SFI 01000	790	2100	990/1050	2095	3,00	1,90	150	173
SFI 01500	1000	2115	1200/1260	2145	3,70	2,30	224	252
SFI 02000	1100	2465	1300/1360	2465	4,80	3,00	295	331
SFI 02500	1200	2595	1400	2640	6,00	3,00	344	380
SFI 03000	1250	2795	1450	2835	8,00 ***	4,00	411	459
SFI 04000	1400	2925	1600	2995	10,00 ***	4,00	590	638
SFI 05000	1600	2955	1800	3090	10,00 ***	4,00	675	723

* Per le capacità da 150 a 500 Lt la diagonale di ribaltamento è riferita al serbatoio coibentato

** Tutti gli isolamenti sono rimovibili tranne per i modelli da 150 a 500 Lt

*** Scambiatore realizzato con doppia spira in parallelo

MODELLO	QUOTE (mm)													ATTACCHI (GAS)								
	A	B	C	D	E	F	G	I	L	M	N	O	S	a	dg	xy	e	iu	r	s****	w	q
SFI 00150 R	110	190	260	300	530	560	-	-	730	-	730	840	-	1"¼	1"	1"	½"	1"	½"	-	1"½	120/180
_SFI 00200 R	110	190	260	340	630	690	740	850	840	950	980	1090	-	1"¼	1"	1"	½"	1"	½"	-	1"½	120/180
_SFI 00300 R	120	230	300	405	790	845	900	1050	1050	1200	1250	1365	-	1"¼	1"	1"	½"	1"	½"	-	1"½	120/180
SFI 00400	145	240	310	375	690	745	800	900	900	1000	1030	1140	-	1"¼	1"	1"	½"	1"	½"	-	1"½	120/180
SFI 00500	145	240	310	395	840	895	950	1095	1095	1250	1280	1390	-	1"¼	1"	1"	½"	1"	½"	-	1"½	120/180
SFI 00800	170	275	345	425	870	940	1010	1095	1200	1385	1250	1425	-	1"¼	1"	1"	½"	1"½	1"	-	1"½	120/180
SFI 01000	170	275	345	430	1020	1090	1160	1280	1400	1635	1450	1770	-	1"¼	1"	1"	½"	1"½	1"	-	1"½	120/180
SFI 01500	230	375	475	530	1110	1180	1250	1345	1460	1675	1490	1740	-	1"¼	1"	1"	½"	2"	1"	-	1"½	220/290
SFI 02000	325	465	585	620	1350	1420	1490	1625	1755	2015	1830	2035	-	1"¼	1"	1"	½"	2"	1"	1"	1"½	220/290
SFI 02500	355	470	585	625	1320	1470	1610	1770	1770	1970	2020	2170	100	1"¼	1"	1"	½"	2"	1"	1"	1"½	220/290
SFI 03000	335	470	630	680	1215	1400	1570	1705	1810	2050	2110	2355	90	1"¼	1"	1"¼	½"	3"	1"¼	1"	1"½	220/290
SFI 04000	430	550	700	750	1335	1520	1690	1825	1890	2090	2170	2435	120	1"¼	1"	1"¼	½"	3"	1"¼	1"	1"½	220/290
SFI 05000	420	555	705	790	1340	1500	1670	1760	1870	2070	2140	2440	100	1"¼	1"	1"¼	½"	3"	1"¼	1"	1"½	220/290

**** I bollitori con capacità superiore a 2000 Lt sono dotati di scarico di fondo totale (v. particolare in alto)

Attenzione: Schema di principio del tutto indicativo, non sostituisce l'elaborato progettuale.

LEGENDA

- | | |
|---|---|
| 1 . Vaso di espansione sanitario | 7 . Valvola miscelatrice sanitario |
| 2 . Scarico sanitario | 8 . Sfiato con intercettazione |
| 3 . Valvola sicurezza sanitario (6 bar) | 9 . Modulo di gestione solare |
| 4 . Filtro impurità | 10 . Gruppo di sicurezza solare (6 bar) |
| 5 . Riduttore di pressione | 11 . Vaso di espansione solare |
| 6 . Pompa di ricircolo sanitario | 16 . Kit termostatico bollitore-caldaia |

SCHEMA MOD. SFI

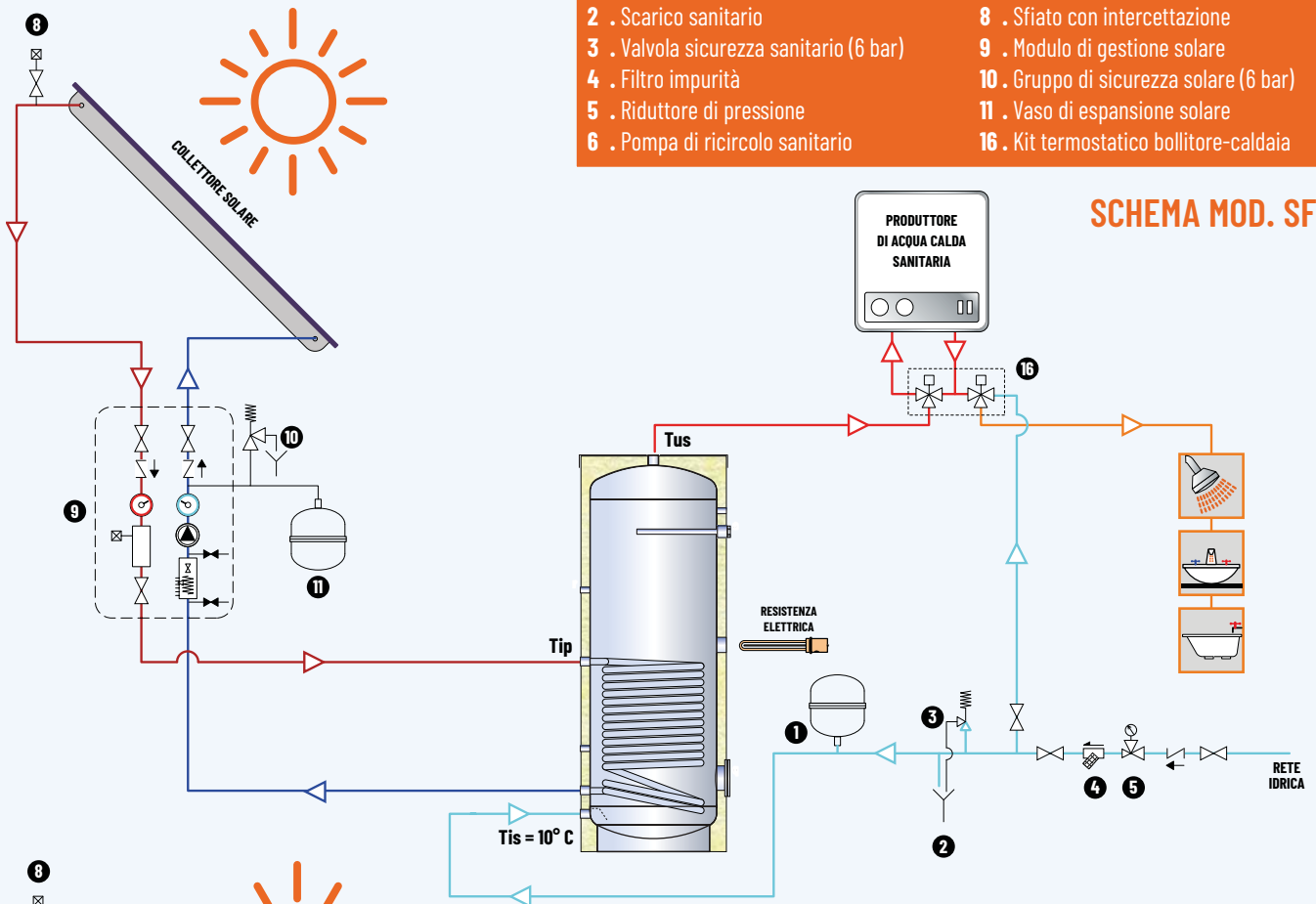

SCHEMA MOD. DSFI

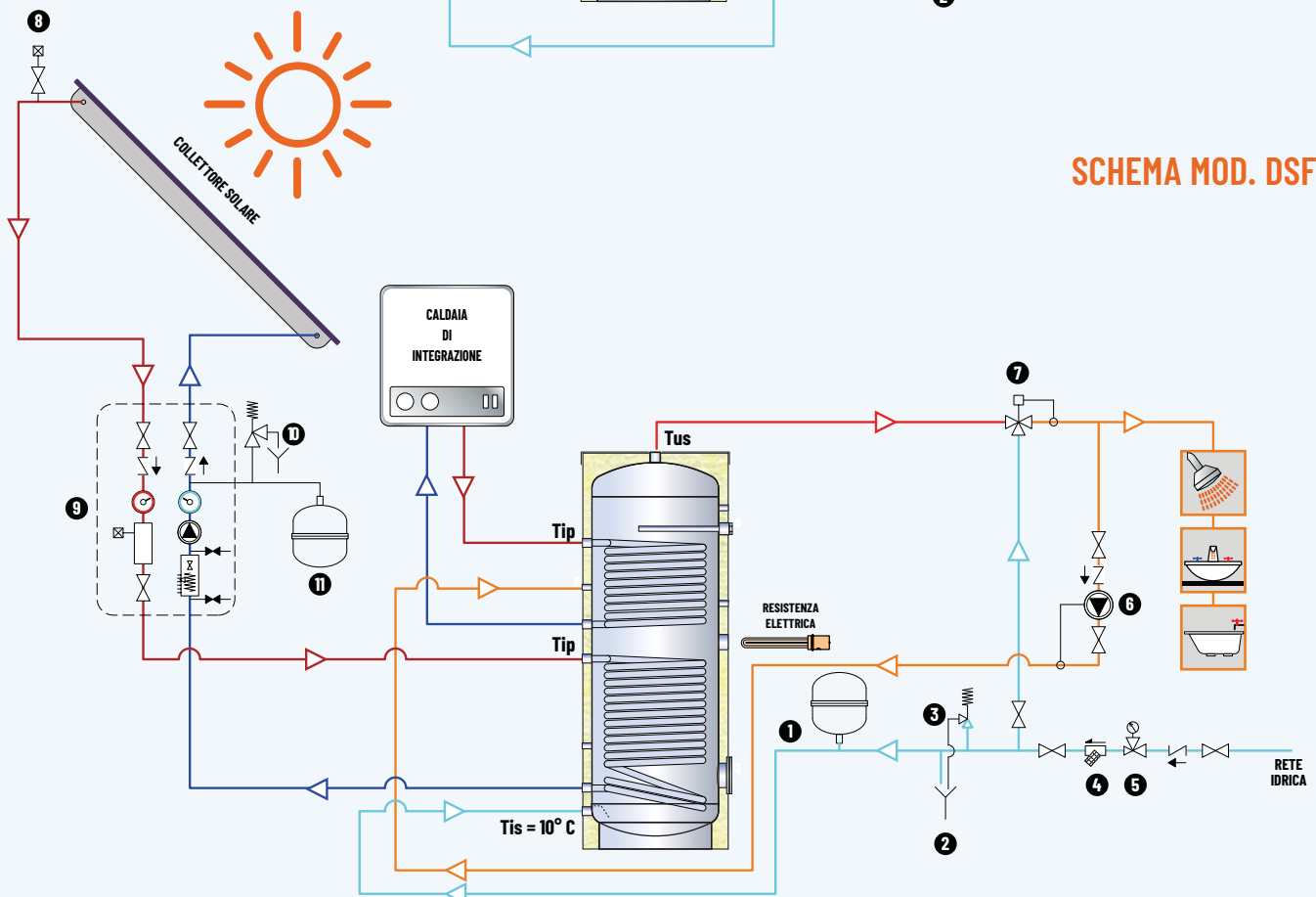

Dati relativi allo scambiatore inferiore

MODELLO		SFI 00150R				_SFI 00200R				_SFI 00300R			
	SCAMBIATORE (m ²) [Lt] ¹	0,85 [6,0]				0,9 [6,4]				1,3 [9,2]			
	PORTATA PRIMARIO (m ³ /h)	2				2				2			
	TEMP. PRIMARIO (°C)	50	60	70	80	50	60	70	80	50	60	70	80
SANITARIO DA 10 A 45 °C	LITRI 10' (Lt/10') ²	174	197	278	298	216	240	339	360	325	359	507	536
	LITRI PRIMA ORA ²	341	481	665	784	392	539	747	872	572	775	1072	1244
	LITRI IN CONTINUO ³	211	358	489	614	222	378	515	646	312	526	714	895
	POTENZA (kW)	9	15	20	25	9	15	21	26	13	21	29	36
	PRERISCALDO ³ (min)	44	26	19	15	54	31	23	18	60	35	25	20
SANITARIO DA 10 A 60 °C	LITRI 10' (Lt/10') ²	-	-	179	195	-	-	221	238	-	-	333	356
	LITRI PRIMA ORA ²	-	-	372	468	-	-	424	525	-	-	617	756
	LITRI IN CONTINUO ³	-	-	243	344	-	-	257	363	-	-	359	506
	POTENZA (kW)	-	-	14	20	-	-	15	21	-	-	20,9	29,4
	PRERISCALDO ³ (min)	-	-	38	27	-	-	46	32	-	-	52	36
NL ⁴	1,4				2				5				
MODELLO		_SFI 00400R				_SFI 00500R				_SFI 00800_			
	SCAMBIATORE (m ²) [Lt] ¹	1,6 [11,3]				1,95 [13,8]				2,7 [19,2]			
	PORTATA PRIMARIO (m ³ /h)	3				3				3			
	TEMP. PRIMARIO (°C)	50	60	70	80	50	60	70	80	50	60	70	80
SANITARIO DA 10 A 45 °C	LITRI 10' (Lt/10') ²	456	499	706	742	549	600	849	892	811	878	1241	1297
	LITRI PRIMA ORA ²	765	1022	1418	1636	920	1224	1697	1954	1306	1704	2359	2694
	LITRI IN CONTINUO ³	391	661	900	1129	468	789	1071	1342	625	1044	1413	1765
	POTENZA (kW)	16	27	37	46	19	32	44	55	25	43	57	72
	PRERISCALDO ³ (min)	68	39	29	23	69	40	29	23	80	46	34	27
SANITARIO DA 10 A 60 °C	LITRI 10' (Lt/10') ²	-	-	465	495	-	-	561	595	-	-	826	871
	LITRI PRIMA ORA ²	-	-	822	998	-	-	987	1196	-	-	1394	1666
	LITRI IN CONTINUO ³	-	-	450	635	-	-	539	758	-	-	718	1004
	POTENZA (kW)	-	-	26	37	-	-	31	44	-	-	41,7	58,4
	PRERISCALDO ³ (min)	-	-	58	41	-	-	59	42	-	-	68	48
NL ⁴	8				11				20				
MODELLO		_SFI 01000_				_SFI 01500_				_SFI 02000_			
	SCAMBIATORE (m ²) [Lt] ¹	3,0 [21,3]				3,7 [26,3]				4,8 [34,1]			
	PORTATA PRIMARIO (m ³ /h)	3				4				4			
	TEMP. PRIMARIO (°C)	50	60	70	80	50	60	70	80	50	60	70	80
SANITARIO DA 10 A 45 °C	LITRI 10' (Lt/10') ²	993	1065	1508	1568	1536	1626	2306	2382	2023	2133	3025	3117
	LITRI PRIMA ORA ²	1532	1968	2727	3089	2211	2754	3831	4286	2867	3529	4902	5455
	LITRI IN CONTINUO ³	685	1140	1539	1921	853	1425	1926	2406	1066	1762	2372	2954
	POTENZA (kW)	28	46	63	78	35	58	78	98	43	72	97	120
	PRERISCALDO ³ (min)	91	53	39	31	115	67	49	38	126	73	53	42
SANITARIO DA 10 A 60 °C	LITRI 10' (Lt/10') ²	-	-	1009	1059	-	-	1556	1618	-	-	2047	2123
	LITRI PRIMA ORA ²	-	-	1631	1927	-	-	2331	2702	-	-	3013	3465
	LITRI IN CONTINUO ³	-	-	785	1097	-	-	980	1370	-	-	1220	1696
	POTENZA (kW)	-	-	46	64	-	-	57	80	-	-	70,9	98,6
	PRERISCALDO ³ (min)	-	-	79	55	-	-	99	69	-	-	108	76
NL ⁴	27				43				52				

(1) Volume d'acqua contenuto nello scambiatore

(2) Con accumulo preriscaldato (a 45 °C con primario a 50 °C o 60 °C e preriscaldato a 60 °C negli altri casi) e generatore in funzione

(3) Con generatore di adeguata potenza

(4) Primario 80 °C - Secondario 10-45 °C

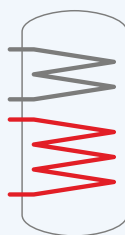

Dati relativi allo scambiatore inferiore

MODELLO		_SFI 02500_				_SFI 03000_				_SFI 04000_			
	SCAMBIATORE (m ²) [Lt] ¹	6,0 [42,6]				8,0 [56,8]				10,0 [71,0]			
	PORTATA PRIMARIO (m ³ /h)	5				1,8				6			
	TEMP. PRIMARIO (°C)	50	60	70	80	50	60	70	80	50	60	70	80
SANITARIO DA 10 A 45 °C	LITRI 10' (Lt/10') ²	2582	2719	3856	3971	3088	3266	4627	4776	4032	4239	6006	6178
	LITRI PRIMA ORA ²	3636	4463	6203	6894	4468	5540	7680	8572	5682	6929	9599	10630
	LITRI IN CONTINUO ³	1332	2203	2964	3692	1744	2872	3856	4795	2085	3398	4538	5624
	POTENZA (kW)	54	90	121	150	71	117	157	195	85	138	185	229
	PRERISCALDO ³ (min)	129	75	54	43	118	69	50	40	135	78	57	45
SANITARIO DA 10 A 60 °C	LITRI 10' (Lt/10') ²	-	-	2612	2706	-	-	3127	3249	-	-	4078	4219
	LITRI PRIMA ORA ²	-	-	3819	4384	-	-	4705	5437	-	-	5959	6808
	LITRI IN CONTINUO ³	-	-	1525	2119	-	-	1994	2763	-	-	2376	3270
	POTENZA (kW)	-	-	89	123	-	-	116	161	-	-	138,2	190,2
	PRERISCALDO ³ (min)	-	-	111	77	-	-	102	71	-	-	116	81
NL ⁴	60				72				93				

MODELLO		_SFI 05000_			
	SCAMBIATORE (m ²) [Lt] ¹	10,0 [71,0]			
	PORTATA PRIMARIO (m ³ /h)	7			
	TEMP. PRIMARIO (°C)	50	60	70	80
SANITARIO DA 10 A 45 °C	LITRI 10' (Lt/10') ²	5097	5316	7545	7727
	LITRI PRIMA ORA ²	6801	8113	11296	12387
	LITRI IN CONTINUO ³	2152	3533	4737	5886
	POTENZA (kW)	88	144	193	240
	PRERISCALDO ³ (min)	164	95	69	55
SANITARIO DA 10 A 60 °C	LITRI 10' (Lt/10') ²	-	-	5146	5295
	LITRI PRIMA ORA ²	-	-	7092	7987
	LITRI IN CONTINUO ³	-	-	2458	3400
	POTENZA (kW)	-	-	143	198
	PRERISCALDO ³ (min)	-	-	141	99
NL ⁴	109				

(1) Volume d'acqua contenuta nello scambiatore

(2) Con accumulo preriscaldato (a 45 °C con primario a 50 °C o 60 °C e preriscaldato a 60 °C negli altri casi) e generatore in funzione

(3) Con generatore di adeguata potenza

(4) Primario 80 °C - Secondario 10-45 °C

Potenze scambiatori inferiori bollitori SFI & DSFI con secondario 10/45°C

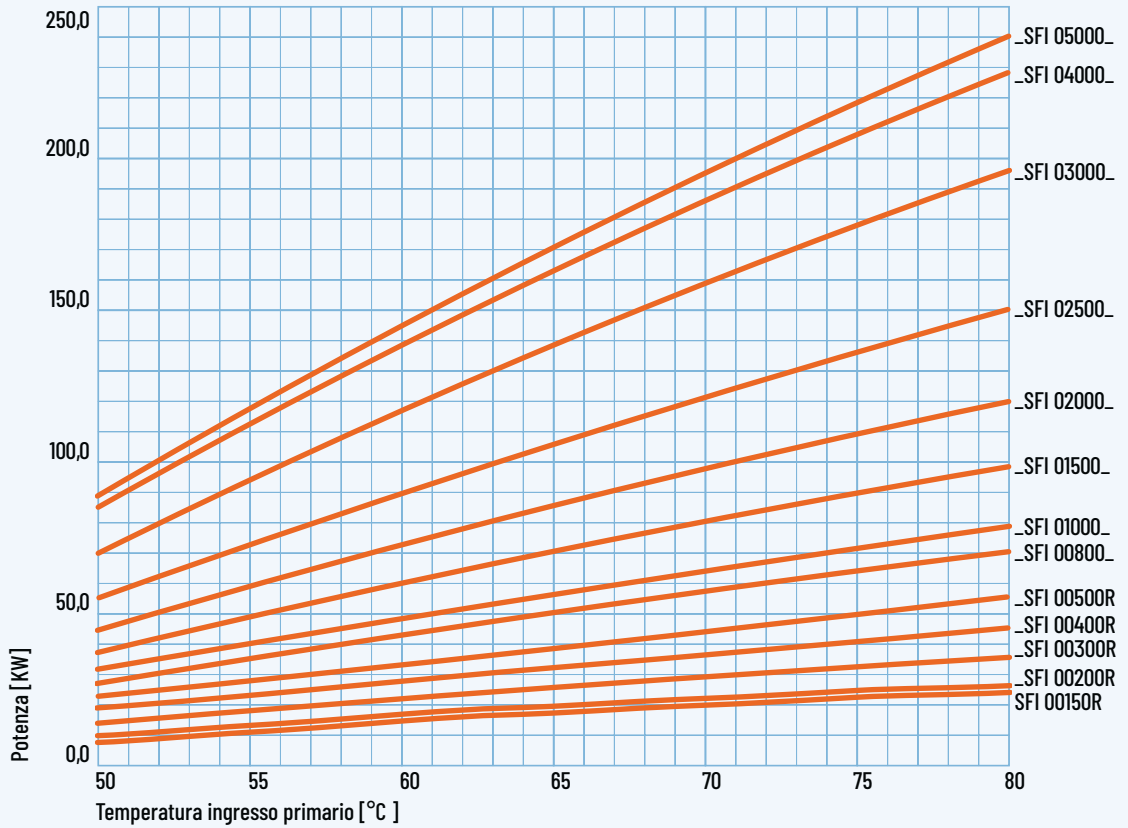

Perdite di carico scambiatori inferiori bollitori SFI & DSFI

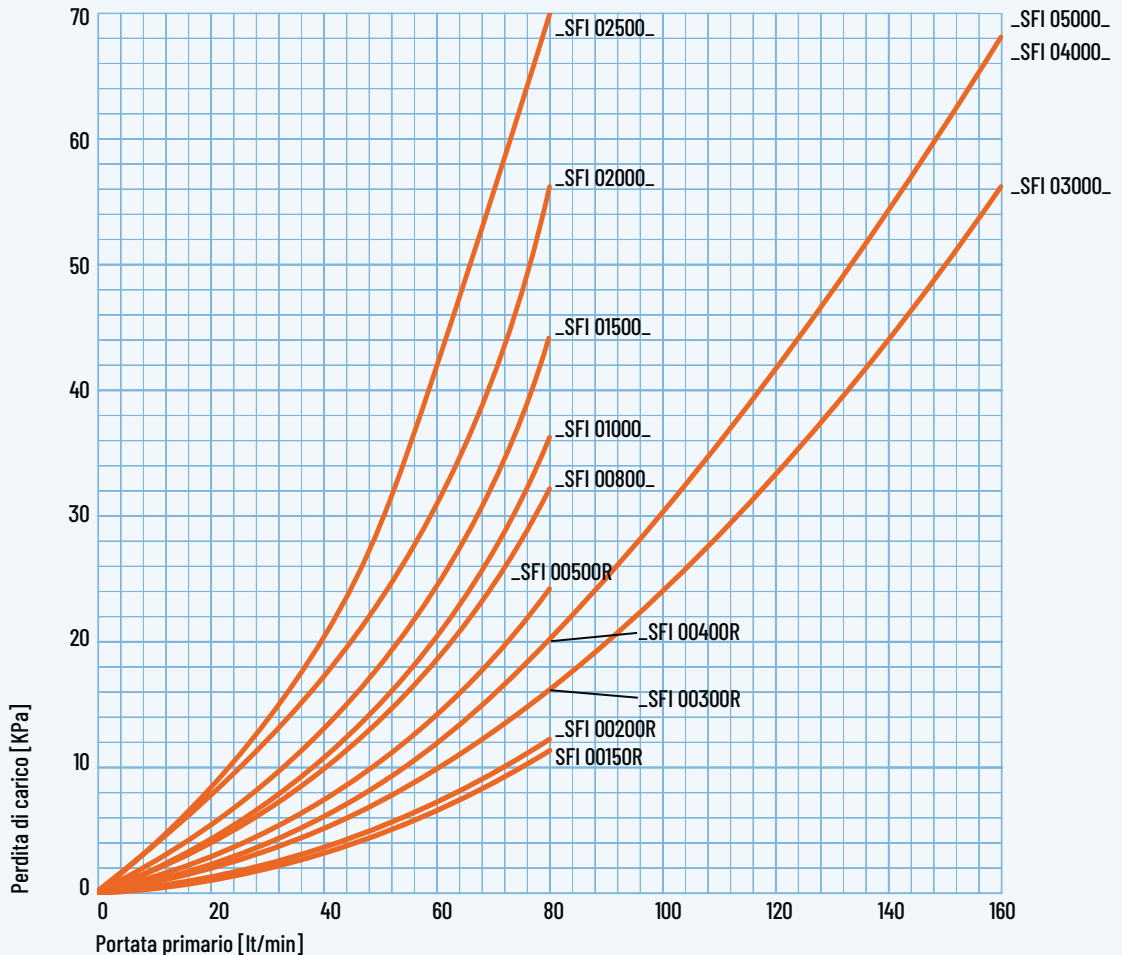

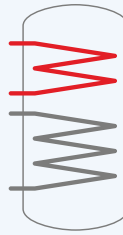

Dati relativi allo scambiatore superiore

I valori prestazionali della tabella fanno riferimento al volume parziale di serbatoio interessato dallo scambiatore.

MODELLO		DSFI 00200R				DSFI 00300R				DSFI 00400R				DSFI 00500R			
	SCAMBIATORE (m ²) [Lt] ¹	0,5 [3,5]				0,85 [6,0]				0,9 [6,4]				1,1 [7,8]			
	PORTATA PRIMARIO (m ³ /h)	2				2				6				7			
	TEMP. PRIMARIO (°C)	50	60	70	80	50	60	70	80	50	60	70	80	50	60	70	80
SANITARIO DA 10 A 45 °C	LITRI 10' (Lt/10') ²	94	108	243	263	149	173	314	336	197	223	377	403	236	267	531	565
	LITRI PRIMA ORA ²	195	281	630	749	316	456	735	865	377	530	883	1040	454	638	1203	1409
	LITRI IN CONTINUO ³	211	358	489	614	227	388	531	668	275	469	640	805	368	623	849	1066
	POTENZA (kW)	9	15	20	25	9	16	22	27	11	19	26	33	15	25	35	43
	PRERISCALDO ³ (min)	36	21	15	12	46	27	19	15	46	27	19	15	50	29	21	17
SANITARIO DA 10 A 60 °C	LITRI 10' (Lt/10') ²	-	-	155	171	-	-	203	220	-	-	243	264	-	-	344	372
	LITRI PRIMA ORA ²	-	-	347	443	-	-	411	516	-	-	495	621	-	-	680	847
	LITRI IN CONTINUO ³	-	-	243	344	-	-	263	373	-	-	318	451	-	-	424	599
	POTENZA (kW)	-	-	14	20	-	-	15	22	-	-	18,5	26,2	-	-	25	35
	PRERISCALDO ³ (min)	-	-	31	22	-	-	40	28	-	-	40	28	-	-	43	30
NL ⁴	2				2				3				5				
MODELLO		DSFI 00800_				DSFI 01000_				DSFI 01500_				DSFI 02000_			
	SCAMBIATORE (m ²) [Lt] ¹	1,5 [10,6]				1,9 [13,5]				2,3 [16,3]				3,0 [21,3]			
	PORTATA PRIMARIO (m ³ /h)	3				3				4				7			
	TEMP. PRIMARIO (°C)	50	60	70	80	50	60	70	80	50	60	70	80	50	60	70	80
SANITARIO DA 10 A 45 °C	LITRI 10' (Lt/10') ²	336	376	531	565	441	491	693	735	628	689	974	1025	827	903	1276	1341
	LITRI PRIMA ORA ²	627	870	1203	1409	803	1101	1522	1774	1069	1435	1989	2299	1388	1846	2556	2942
	LITRI IN CONTINUO ³	368	623	849	1066	457	771	1047	1312	558	943	1283	1609	710	1192	1616	2022
	POTENZA (kW)	15	25	35	43	19	31	43	53	23	38	52	65	29	49	66	82
	PRERISCALDO ³ (min)	50	29	21	17	55	32	23	18	65	38	27	22	69	40	29	23
SANITARIO DA 10 A 60 °C	LITRI 10' (Lt/10') ²	-	-	344	372	-	-	452	486	-	-	641	683	-	-	844	896
	LITRI PRIMA ORA ²	-	-	680	847	-	-	869	1073	-	-	1150	1401	-	-	1490	1803
	LITRI IN CONTINUO ³	-	-	424	599	-	-	526	741	-	-	643	907	-	-	816	1146
	POTENZA (kW)	-	-	25	35	-	-	31	43	-	-	37,4	52,7	-	-	47	67
	PRERISCALDO ³ (min)	-	-	43	30	-	-	47	33	-	-	56	39	-	-	59	42
NL ⁴	5				8				14				22				
MODELLO		DSFI 02500_				DSFI 03000_				DSFI 04000_				DSFI 05000_			
	SCAMBIATORE (m ²) [Lt] ¹	3,0 [21,3]				4,0 [28,4]				4,0 [28,4]				4,0 [28,4]			
	PORTATA PRIMARIO (m ³ /h)	4				4				4				4			
	TEMP. PRIMARIO (°C)	50	60	70	80	50	60	70	80	50	60	70	80	50	60	70	80
SANITARIO DA 10 A 45 °C	LITRI 10' (Lt/10') ²	1006	1082	1532	1596	1390	1486	2104	2184	1689	1795	2546	2627	2259	2395	3352	3437
	LITRI PRIMA ORA ²	1567	2025	2811	3198	2113	2689	3729	4212	2422	2999	4171	4655	3002	3606	5041	5549
	LITRI IN CONTINUO ³	710	1192	1616	2023	913	1520	2053	2562	913	1520	2053	2562	939	1575	2133	2669
	POTENZA (kW)	29	49	66	82	37	62	84	104	37	62	84	104	38	64	87	109
	PRERISCALDO ³ (min)	86	50	36	29	96	56	41	32	120	70	51	40	155	90	65	52
SANITARIO DA 10 A 60 °C	LITRI 10' (Lt/10') ²	-	-	1023	1075	-	-	1411	1477	-	-	1720	1786	-	-	2281	2350
	LITRI PRIMA ORA ²	-	-	1669	1982	-	-	2240	2634	-	-	2550	2944	-	-	3136	3549
	LITRI IN CONTINUO ³	-	-	816	1146	-	-	1047	1462	-	-	1047	1462	-	-	1080	1514
	POTENZA (kW)	-	-	47	67	-	-	61	85	-	-	60,9	85	-	-	63	88
	PRERISCALDO ³ (min)	-	-	74	52	-	-	83	58	-	-	103	72	-	-	133	93
NL ⁴	27				42				48				52				

(1) Volume d'acqua contenuta nello scambiatore

(2) Con accumulo preriscaldato (a 45 °C con primario a 50 °C o 60 °C e preriscaldato a 60 °C negli altri casi) e generatore in funzione

(3) Con generatore di adeguata potenza

(4) Primario 80 °C - Secondario 10-45 °C

Potenze scambiatori superiori bollitori DSFI con secondario 10/45°C

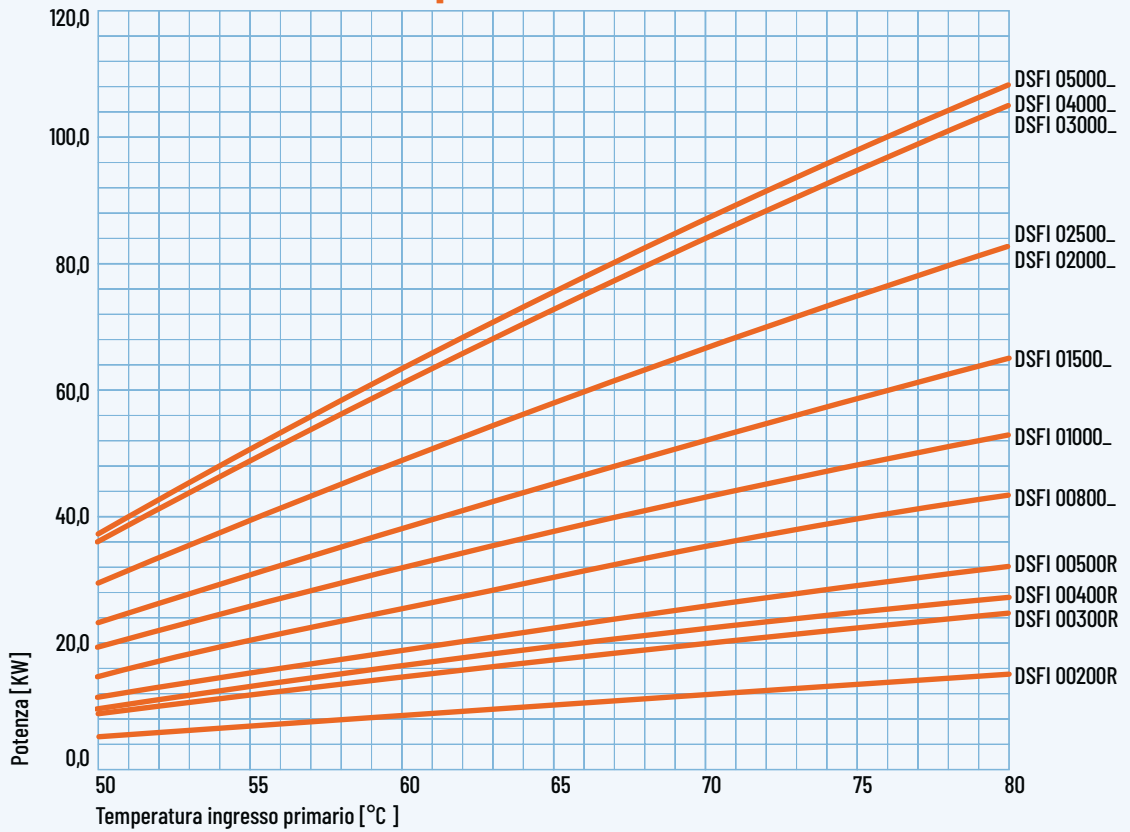

Perdite di carico scambiatori superiori bollitori DSFI

