

SA OV - Serbatoio di stoccaggio per uso esterno



Stoccaggio di fluidi in genere (diversi dall'acqua) nel rispetto delle normative vigenti.

Progettati per resistere alla sola pressione idrostatica del loro contenuto aumentata di 1-2 mt.

Collaudo idraulico di tenuta.

CARATTERISTICHE
TECNICHE

Serbatoio	Materiale:	S 235 Jr
	Tratt. protettivo interno:	Grezzo
	Tratt. protettivo esterno	Verniciatura con smalto industriale al clorocaucciù / vetroresinato
	Esercizio (P max. / T max.):	Pressione atmosferica / 25°C
Caratteristiche generali	Garanzia:	2 anni per difetti di costruzione

ACCESSORI

- Bacino di contenimento
- Tettoia
- Dispositivo terminale rompifiamma omologato 1"½ (pag. 201)
- Asta metrica (pag. 201)

particolare boccaporto

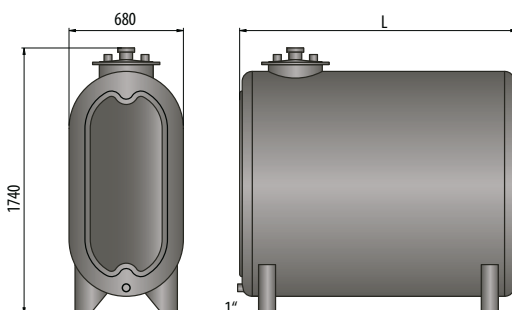
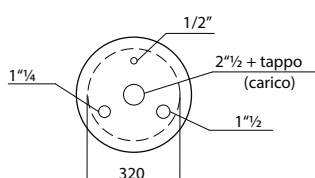

SA OV

Capacità (Lt)	Dimensioni (mm) L
1100	1150
1600	1650
2000	2150

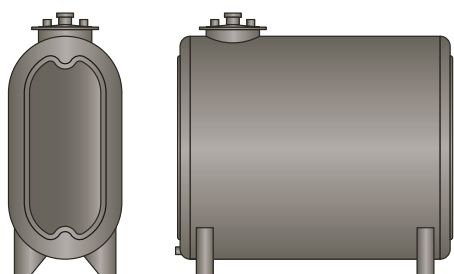

SA OV - Serbatoio ovale				
Capacità Lt	Verniciato		Vetroresinato	
	Cod.		Cod.	
1100	SA 01100 O		SA 01100 OVT	
1600	SA 01600 O		SA 01600 OVT	
2000	SA 02000 O		SA 02000 OVT	

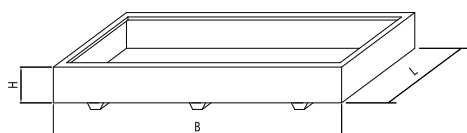

* con predisposizione per tettoia

Bacino di contenimento - tettoia SA OV						
Lt	Bacino di contenimento al 50%				Tettoia	
	L	B	H	Cod.	Cod.	
1100	900	1500	450	BC 1100 OV	TT 1100 OV	
1600	900	2000	450	BC 1600 OV	TT 1600 OV	
2000	900	2500	450	BC 2000 OV	TT 2000 OV	